

Каталог продукции // Сварка в защитном газе / Комплекты для
полуавтоматической сварки / Комплекты серии X16 / ПДГ-416 И ПИОНЕР-5016, -
5016E, -6016E

Стойка СТСК-02 для крепления полуавтомата (турель)



Пример сварочного комплекса с использованием стойки
для полуавтоматического сварочного комплекса СТСК-02 и
на основе тележки сварочного комплекса ТСК-02:



- Тележка ТСК-02;
- Блок водяного охлаждения БВА-02;
- Источник сварочного тока Пионер-5016Е;
- Стойка для полуавтоматического сварочного комплекса СТСК-02;
- Подающий механизм ПДГО-516;

СТОЙКА ДЛЯ ПОЛУАВТОМАТИЧЕСКОГО СВАРОЧНОГО КОМПЛЕКСА СТСК-02

Стойка для полуавтоматического сварочного комплекса СТСК-02.

Предназначена для размещения полуавтомата (с возможностью его вращения вокруг вертикальной оси) на источнике сварочного тока.

ВНИМАНИЕ! Баллон с защитным газом можно размещать на тележке ТСК-02 только если в составе сварочного комплекса присутствует блок водяного охлаждения БВА-02 (либо ящик для инструментов) и стойка для полуавтоматического сварочного комплекса СТСК-02.

Только в этом случае сварочный комплекс будет иметь достаточную высоту и все необходимое для надежного крепления баллонов с защитным газом.

СТОЙКА СТСК-02 ДЛЯ КРЕПЛЕНИЯ ПОЛУАВТОМАТА

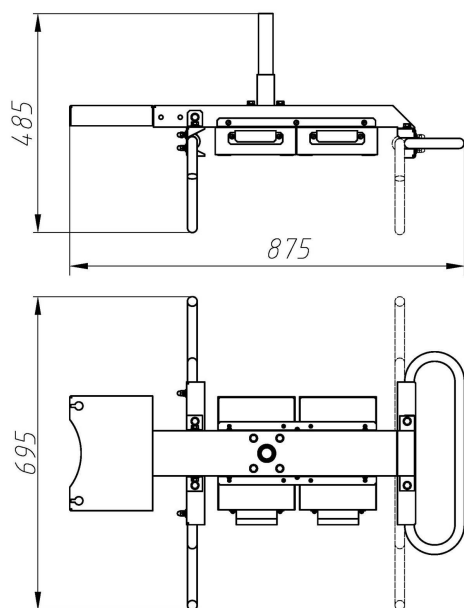

Стойка СТСК-02 для крепления полуавтомата с ящиками

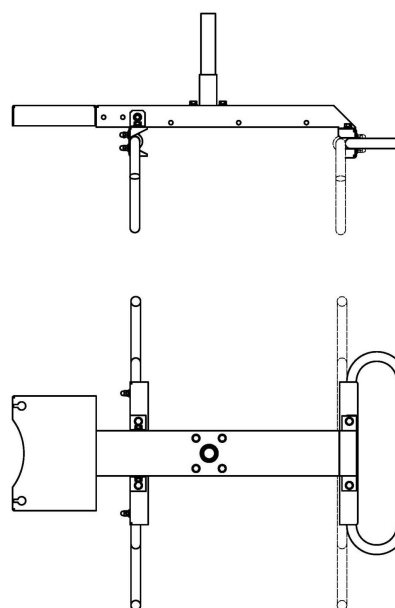

Стойка СТСК-02 для крепления полуавтомата без ящиков

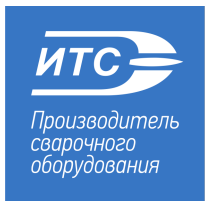

инженерный
и технологический
сервис

www.npfets.ru
(812) 321-61-61

15 сентября 2020



Стойка для полуавтоматического сварочного комплекса СТСК-02 может дополнительно поставляться с двумя ручками - держателями кабелей вместо одной.

Наличие двух ручек позволяет:

- предупредить недопустимые перегибы горелки, кабелей и шлангов;
- использовать в составе комплекса более длинные кабели.

Код для заказа:

- Код 1010И - две ручки;
- Код 658И - одна ручка.



АО «Научно–производственная фирма «Инженерный и технологический сервис»
+7 (812) 321–61–61 www.npfets.ru 194292, Россия, Санкт–Петербург, Домостроительная ул., д. 2